



## Dodatek č. 1 ke Smlouvě o dílo č. 0220/2018/OI/VZKÚ

### Smluvní strany

#### Statutární město Ostrava

Prokešovo náměstí 8, 729 30 Ostrava  
zastoupeno náměstkem primátora

#### Stavos Stavba a.s.

U Studia 3189/35, 700 30 Ostrava - Zábřeh  
zastoupena předsedou představenstva a.s.

zapsána v obchodním rejstříku vedeném  
u Krajského soudu v Ostravě, oddíl B, vložka 254

IČO: 00845451  
DIČ: CZ00845451 (plátce DPH)  
Peněžní ústav:

Číslo účtu:

IČO: 44739494  
DIČ: CZ44739494  
Peněžní ústav:

Číslo účtu:

dále jen **objednatel**

dále jen **zhotovitel**

### Obsah dodatku

#### čl. I.

1. Smluvní strany se v souladu s čl. XVII odst. 7. smlouvy o dílo č. 0220/2018/OI/VZKÚ ze dne 07.02.2018 (dále jen „smlouva o dílo“) dohodly na uzavření dodatku č. 1 na realizaci stavby „Nová radnice – rekonstrukce vrátnic“ z důvodu vzniklých víceprací během realizace stavby v rozsahu dle přílohy č. 2 tohoto dodatku, čímž se mění předmět smlouvy.
2. Čl. II. Předmět smlouvy, odst. 1 se doplňuje o text následujícího znění:

*„Smluvní strany se dohodly realizovat vícepráce v rozsahu dle přílohy č. 4 této smlouvy, která tvoří přílohu č.2 dodatku č. 1.“*

3. Za přílohu č. 3 smlouvy o dílo se vkládá příloha č. 4 - změnový list č. 01
4. Čl. VI. Cena díla, odst. 1. se mění a nově zní:  
*„Cena za provedené dílo je stanovena dohodou smluvních stran a činí:*

*Cena bez DPH.....5.997,045,18 Kč.*

*DPH.....1.259.379,49 Kč.*

*Cena celkem včetně DPH.....7.256,424,67 Kč.*

**OSTRAVA!!!**

čl. II.

**Závěrečná ujednání**

1. Doložka platnosti právního úkonu dle § 41 zákona č. 128/2000 Sb., o obcích (obecní zřízení), ve znění pozdějších předpisů: O uzavření tohoto dodatku rozhodla Rada města č. 09558/M1418/131 ze dne 19.06.2018.
2. Ostatní ustanovení smlouvy č. 0220/2018/OI/VZKÚ ze dne 07.02.2018 zůstávají nezměněna.
3. Obě smluvní strany prohlašují, že bezvýhradně souhlasí se všemi ustanoveními tohoto dodatku, což stvrzují svými podpisy.
4. Dodatek je vyhotoven ve čtyřech stejnopisech s platností originálu podepsaných oprávněnými zástupci smluvních stran, přičemž objednatel obdrží tři a zhotovitel jedno vyhotovení.
5. Smluvní strany se dohodly, že pro tento svůj závazkový vztah vylučují použití ustanovení § 1765, § 1978 odst. 2 a § 2591 OZ.
6. Smluvní strany berou na vědomí, že k nabytí účinnosti tohoto dodatku je vyžadováno uveřejnění v registru smluv podle zákona č. 340/2015 Sb., o zvláštních podmínkách účinnosti některých smluv, uveřejňování některých smluv (zákon o registru smluv). Zaslání dodatku do registru smluv zajistí Statutární město Ostrava.
7. Tento dodatek nabývá účinnosti dnem uveřejněním prostřednictvím registru smluv.
8. Nedílnou součástí tohoto dodatku jsou tyto přílohy:  
Příloha č. 1 – Kalkulace nákladů, která nahrazuje původní přílohu č. 1 smlouvy  
Příloha č. 2 – změnový list č. 01

Za objednatele

Datum: [redacted] 21-06-2018

Místo: O [redacted]

[redacted]  
náměstek primátora  
na základě plné moci

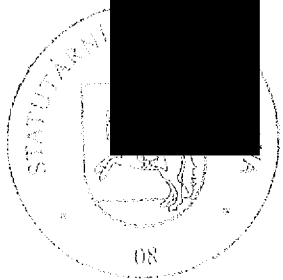

Za zhotovitele

Datum: [redacted] 19-06-2018

Místo: Ostrava [redacted]

[redacted]  
předseda představenstva a.

Stavos Stavba a.s.  
U Studia 3189/35 13.  
700 30 Ostrava-Zábřeh

## Rekapitulace objektů stavby

Stavba: NOVÁ RADNICE \_ REKONSTRUKCE VRÁTNIC

Objednatel: STATUTÁRNÍ MĚSTO OSTRAVA

Zhotovitel: Stavos Stavba a.s. Ostrava

Místo: Ostrava

Kód	Zakázka	Cena bez DPH	Cena s DPH
R18-007	NOVÁ RADNICE _ REKONSTRUKCE VRÁTNIC	5 997 045,18	7 256 424,67
1	VRÁTNICE_PRAVÁ	2 406 295,98	2 911 618,14
D1	Architektonicko-stavební řešení	1 338 844,06	1 620 001,32
D2	Technika prostředí staveb	577 795,47	699 132,52
D2.1	Zdravotně technické instalace	112 439,24	136 051,49
D2.3	Silnoproudá elektrotechnika	161 020,23	194 834,48
D2.4	Slaboproudá elektrotechnika	304 336,00	368 246,56
D3	Projekt interiéru	489 656,45	592 484,31
D3.1	ATYPICKÉ PRVKY	420 234,50	508 483,75
D3.2	TYPOVÝ NÁBYTEK	62 208,00	75 271,68
D3.3	HYGIENICKÉ DOPLŇKY	7 213,95	8 728,88
2	VRÁTNICE_LEVÁ	2 990 560,51	3 618 578,22
D1	Architektonicko-stavební řešení	1 345 026,98	1 627 482,65
D2	Technika prostředí staveb	1 111 979,38	1 345 495,05
D2.1	Zdravotně technické instalace	122 751,31	148 529,09
D2.3	Silnoproudá elektrotechnika	165 409,47	200 145,46
D2.4	Slaboproudá elektrotechnika	823 818,60	996 820,51
D3	Projekt interiéru	533 554,15	645 600,53
D3.1	TYPOVÝ NÁBYTEK	94 608,00	114 475,68
D3.2	ATYPICKÉ PRVKY	431 734,50	522 398,75
D3.3	HYGIENICKÉ DOPLŇKY	7 211,65	8 726,10
VON	Vedlejší a ostatní náklady stavby	128 520,00	155 509,20
X	Změny	471 668,69	570 719,12
02	Arch-stav část PRAVÁ	31 042,99	37 562,02
03	Arch-stav část LEVÁ	31 042,99	37 562,02
04	VZT - DVEŘNÍ CLONY	262 875,93	318 079,88
05	Parkovací systém	21 060,00	25 482,60
06	Chlazení technické místnosti	82 913,82	100 325,73
07	Změna kabeláže do technické místnosti - levá strana	30 183,68	36 522,26
08	Silnoproud - dodatečné úpravy na pravé straně (30.5.2018)	12 549,28	15 184,63
<b>Celkem</b>		<b>5 997 045,18</b>	<b>7 256 424,67</b>

## Evidenční list změny stavby

Název a evidenční číslo stavby Nová radnice - rekonstrukce vřátnic Název stavěbního objektu/provozního souboru (SO/PS):	Číslo SO/PS / / číslo změny SO/PS:	Číslo změny stavby  <span style="font-size: 1.5em;">01</span>
---	---------------------------------------	---

Smlouva o dílo č. 0220/2018/O/VZKÚ uzavřená dne 07.02.2018

Objednavatel: Statutární město Ostrava, Prokešovo náměstí 1803/8, 729 30 Ostrava, IČO: 00845451

Zhotovitel: Stavos Stavba a.s., se sídlem Ostrava-Zábřeh, U Studla 3189, IČO: 44739494

Gen.projektant (autorský dohled): CHVALEK ATELIÉR s.r.o., IČ: 05725674, se sídlem Karkova 1064/12, 702 22 Ostrava

Technický dozor stavebníka (TDS): Ing. Martin Kaděra

### Přílohy

- 1) Výkresy
- 2) Zápisy z kontrolního dne
- 3) Vyjádření - projektanta DVZ, projektanta DPS a autorského dozoru
- 4) Rekapitulace rozpočtu
- 5) Změnový rozpočet pro posouzení víceprací - rozpočet

### Počet paré

### Přijemce:

3 x	Objednatel
1 x	TDS
1 x	Zhotovitel
1 x	Projektant (autorský dozor)

### Popis a zdůvodnění změny:

dílčí část	důvod
Arch-stav část PRAVA- nové řešení obložení stěn	upřesnění PD
Arch-stav část LEVA- nové řešení obložení stěn	upřesnění PD
VZT - DVEŘNÍ CLONY	upřesnění PD
Parkovací systém	dodatečný požadavek objednatel
Chlazení technické místnosti	dodatečný požadavek objednatel
Změna kabeláže do technické místnosti- levá strana	upřesnění PD
Silnoproud - dodatečné úpravy na pravé straně	upřesnění PD

### Údaje v Kč bez OPH:

Cena navrhovaných Měněprací řešeného ZL	Procentuální podíl Měněprací ZL k celkové ceně stavby	Cena navrhovaných Víceprací řešeného ZL	Procentuální podíl Víceprací ZL k celkové ceně stavby	Cena Měněprací a Víceprací řešeného ZL
-202 675,52	-3,67%	674 344,21	12,20%	471 668,69

### Vyjádření - souhlas se změnou:

Funkce	souhlasím / nesouhlasím	jméno	datum	podp.
Projektant (autorský dohled):				
TDS:				
Zhotovitel:				
Objednatel:				

Tento Evidenční list změny stavby je podkladem pro uzavření dodatku ke smlouvě o dílo. Neodlínou součástí Evidenčního listu změny, kterým jsou uvedeny všechny písemnosti a přílohy, které zdůvodňují oprávněnost změnového listu, včetně "Rozpis ocenění změn p

Změna stavby (ZBV) - krycí list

Číslo paré:

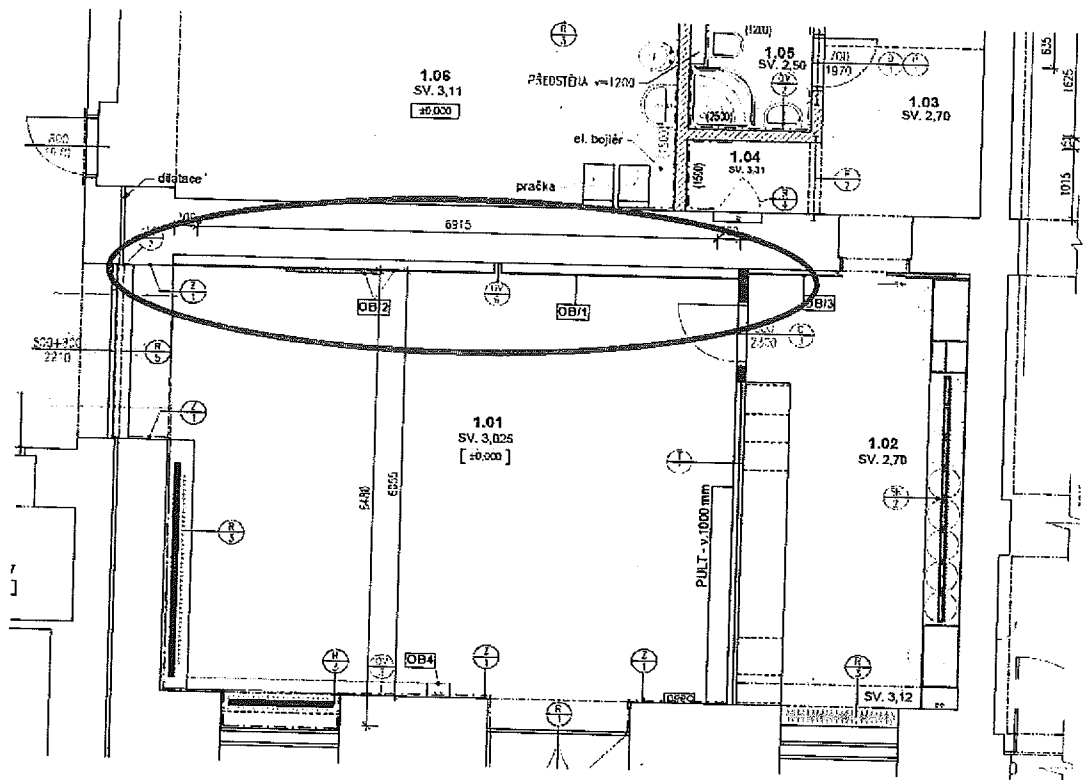

nové řešení obložení stěn

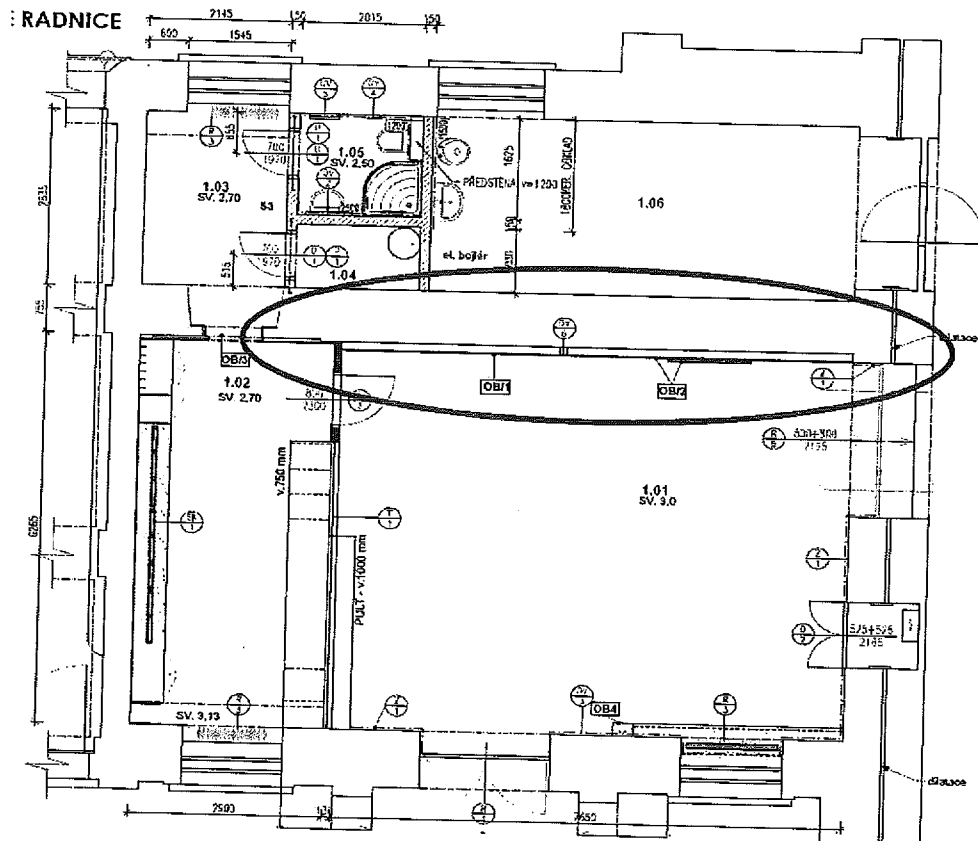

## STAVBA: Nová radnice – rekonstrukce vrátnic

DATUM	ÚKOL		GP	ZHOTOVITEL	OBJEDNATEL	UŽIVATEL	TDS+BOZP	TEXT	TERMIN	SPLNĚNÍ
2018	IV	1 KD 4 2	x					GP zaslal specifikaci dvořní clony, pracovníce ÚHAaPP souhlasí s její instalací, 18.5.2018 - GP zaslal specifikaci, zhotovitel předložil návrh ZL, 25.5.2018 - trvá, 1.6.2018 - trvá		
2018	IV	1 KD 4 4	x					Zhotovitel předložil ZL na změnu přírodních kabelů s požární odolností do technické místnosti, 25.5.2018 - trvá, 1.6.2018 - trvá		
2018	IV	1 KD 4 5	x	x	x			Zhotovitel předložil návrh klimatizace technické místnosti. Toto bude následně řešeno samostatnou objednávkou. Zůstává ve sledování, 25.5.2018 - GP upřesní umístění venkovní jednotky klimatizace, 1.6.2018 - zhotovitel předal cenovou nabídku objednateli. GP zpracuje výkres trasy klimatizace, který bude součástí DSPS. Napojení na elektřinu vyřešeno.	zůstává ve sledování	
2018	IV	1 KD 4 6	x	x	x			Uživatel a zhotovitel si vzájemně upřesní rozvody elektro v úklidové místnosti, místo ovládání clony, .....Zhotovitel zahrne do ZL		
2018	IV	1 KD 4 7	x	x	x			V místnosti 1.03 zázemí vrátnice je nutné z důvodu jednotných výšek podlah ještě vybourat stávající dlažbu. Zhotovitel předloží ZL.		

Stránka 1